

プレスツール DPS200kN タイプ(DPS-202R5A-20FB-X) 追加

DATE: 2017/12/27

- ・コントローラーMFC-S120S で動作 (30kN~150kN 標準<F>タイプと共通)
- ・ツール重量 当社比 50%減
- ・世界最小のツール幅 168mm

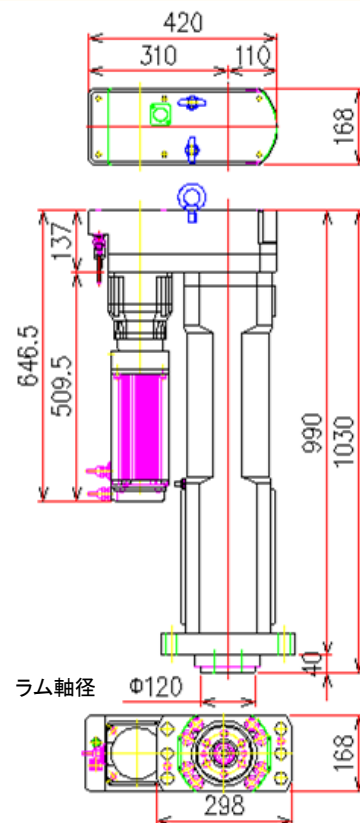
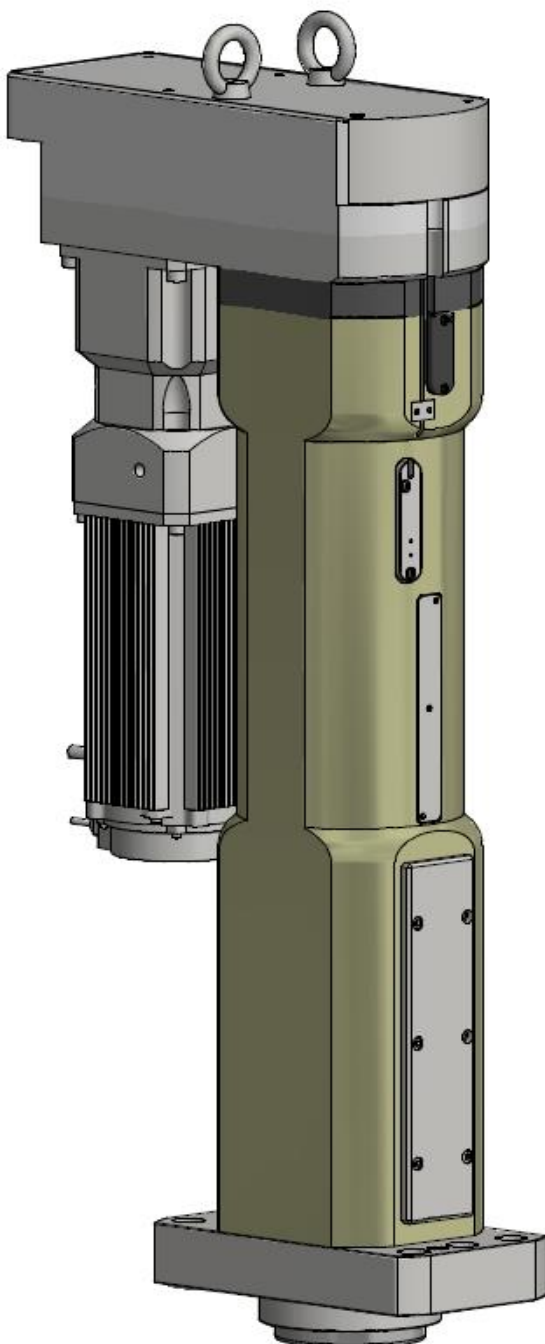

性能諸元

型式	DPS-202R5A-20FB-X
最大推力(公称)	200kN
連続定格推力	65kN
最高送り速度	53mm/sec
ストローク	200mm
ツール重量	218kgf
繰返し荷重精度	$3\sigma/X \leq 1.5\%$
繰返し位置精度	$\pm 0.01\text{mm}$ 以下
ラム軸最大変位角度	0.11deg
センサー出力	NPN

DPS-202R5A-20FB-X

※ PNP 仕様ツール型式: DPS-202R5A-20FB-PX

システム構成図

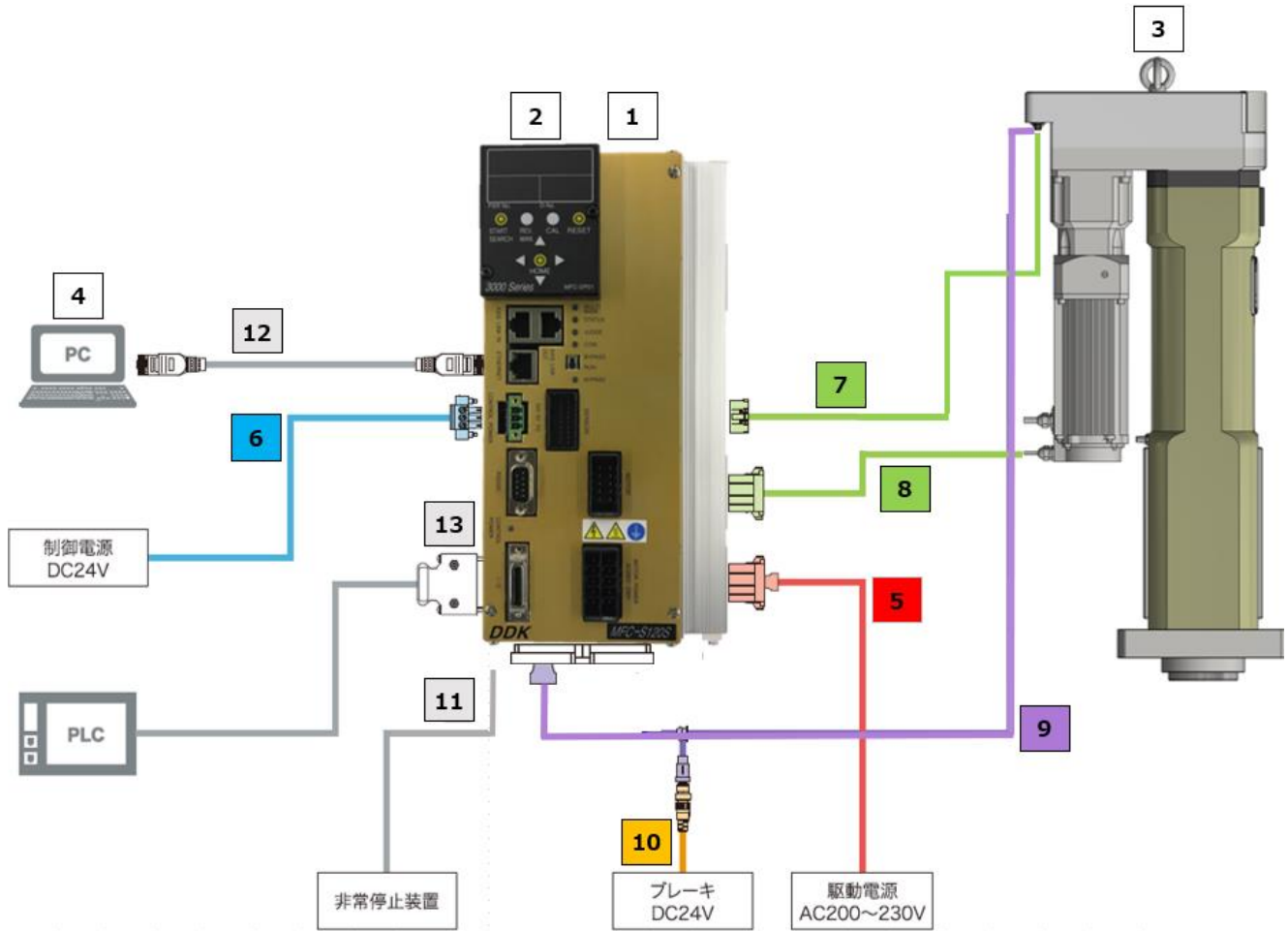

No	品名	型式	No	品名	型式
1	コントローラ(DSP3000)	MFC-S120S	8	RM5 用モーターケーブル*1	C15-M1-M *
2	表示器	MFC-DP01	9	リミットセンサー&ブレーキケーブル*1	C30-L3-M *
3	プレスツール	DPS-202R5A-20FB-X	10	ブレーキケーブル	C15-B3-M1-U
4	ユーザーコンソール(DSP3000 用 PC ソフト)	DSP-UC-N	11	ストップ信号ケーブル*1	C30-XA1-M *
5	駆動電源ケーブル(MFC-S120S)*1	C15-D2-M *	12	ETHERNET クロス*1	C30-UL1-M *
6	制御電源ケーブル*1	C30-DC1-M *	13	標準 I/O ケーブル*1	C30-SU1-M *
7	RM5 用プリアンプ&レゾルバケーブル*1	C30-PR5-M *			

* 1 ケーブル長についてはお問い合わせ頂く



本社 〒182-0034 東京都調布市下石原 1-54-1
 TEL:042-440-1465 FAX:042-440-1436

可児工場 〒509-0238 岐阜県可児市大森 690-1
 TEL:0574-62-5865 FAX:0574-62-3523

URL: <http://www.daiichi-dentsu.co.jp>

Email: sales@daiichi-dentsu.co.jp